

ATALAY SÜRÜCÜ KURSU DİREKSİYON EĞİTİMİ NOTLARI

ÖN SÜRÜCÜ KOLTUĞU



1. İleri - Geri ayarı
2. Yükseklik ayarı
3. Sırtlık eğim ayarı
4. Baş dayanağının yükseklik ve eğim ayarı

KONTAK ANAHTARI

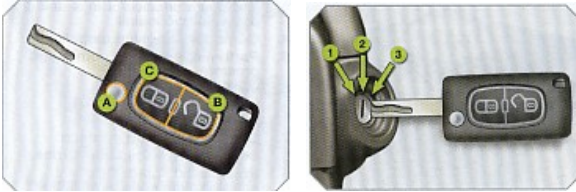

Uzaktan kumandalı anahtar

- A. Anahtarın açılması
- B. Aracın kilitlerinin açılması
- C. Aracın basit ve süper kilitlenmesi

DİREKSİYON SİMİDİ

Direksiyonu 9'u çeyrek geçe (A ve B noktalarından) şeklinde tutulur. Bileğiniz direksiyon simidinde saat 12 noktasına (C noktası) değecek şekilde koltuğu ayarlanır.

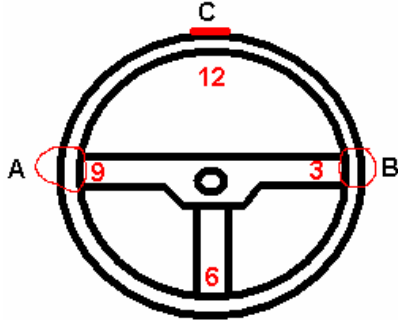

SOL DIŞ AYNA ve İÇ DİKİZ AYNASI

- Ayna ayarlarını yapmayı unutmayınız. Araç içi dikiz aynası arka camın tamamını görecektir şekilde ayarlanır.
- Sol dış ayna ise aracınızın arka kapı kolunu ve yolu görecektir şekilde ayarlanır.



PEDALLER

- Sol ayak debriyaj pedalını kullanır, Ayak topuğunu yere değdirmeden diz ile beraber kaldırılır
- Sağ ayak hem fren hem gaz pedalını kullanır, frenin altında ayak topuğu yere sabit durur, ayağı kaldırmadan sadece parmakların ucu ile gaz ve frene basılır.

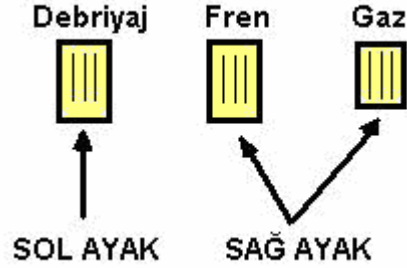

ARACA BİNİLDİĞİNDE YAPILMASI GEREKENLER

- Koltuk ve Ayna ayarlanır,
- Emniyet Kemerini takılır,
- Ayaklar Debriyaj ve Fren pedallarına konur,
- Vitesin boşa olduğu kontrol edilir

KALKIŞTA YAPILMASI GEREKENLER

- Araç çalıştırılır
- Debriyaja basılır
- Vites 1'e takılır
- El freni indirilir
- Sol sinyal verilir
- Sol aynadan trafik akışı kontrol edilir
- Debriyaj çok yavaş bırakılarak yola çıkılır.

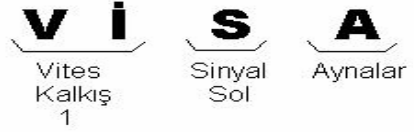

DURUŞTA YAPILMASI GEREKENLER

- Aynadan trafik akışı kontrol edilir
- Sağ sinyal verilir
- Vites gerekirse küçültülür.
- Önce debriyaja sonra frene basılarak durulur.

İLERLERKEN VİTES DEĞİŞTİRME

- 1 'den 2'ye alırken ; Gaz kesilir ,debriyaja basılır, 2'ye alınır,debriyaj bırakılır ve gaz verilir.
- 2 den (3, 4, 5) alırken aynı işlemler yapılır.

DURULACAKINDA VİTES DEĞİŞTİRME

- Gaz kesilir, önce Debriyaja sonra Fren'e basılır. Vites küçültülür ve durulur.(düşük viteslerde ise)

- Yüksek hızla gidiyorsak; önce yumuşak frenle hız azaltılır ve vites küçültülür. Bu işlem durma işlemine kadar birer birer vites küçültülerek hız azalır ve durulur.

ATALAY SÜRÜCÜ KURSU DİREKSİYON EĞİTİMİ NOTLARI

SAĞA DÖNÜŞLER

Sağa sinyal verilir. Yolun sağına yanaşılır ve hız azaltılır. Trafiğin durumu kontrol edilir, Gaz bırakılır, debriyaja basılır, vites 1'e alınır, debriyaj yavaş kaldırılarak gaz kullanmadan dar kavisle dönüş tamamlanır. Direksiyon topladıktan sonra gaz verilir.

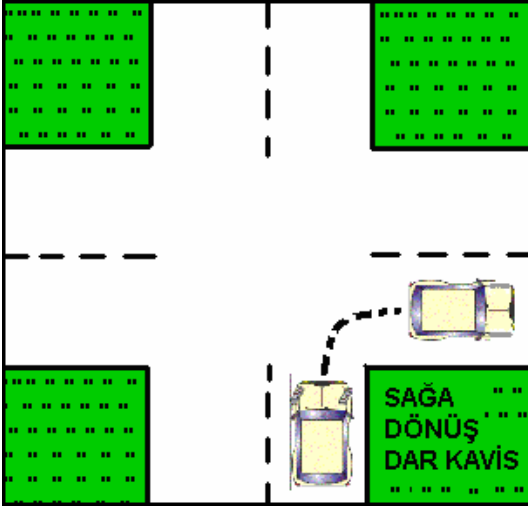

SOLA DÖNÜŞLER

Sola sinyal verilir. Karayolunda size ait kısmın soluna yanaşılır ve hız azaltılır. Trafiğin durumu kontrol edilir, Gaz bırakılır, debriyaja basılır, vites 1'e alınır, debriyaj yavaş kaldırılarak gaz kullanmadan geniş kavisle dönüş tamamlanır. Direksiyon topladıktan sonra gaz verilir.

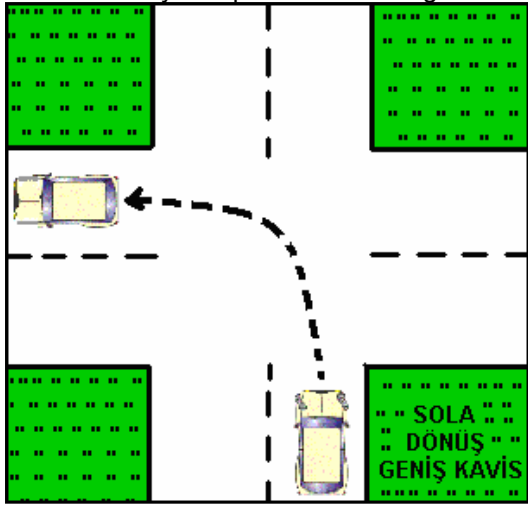

DEBRİYAJ PEDALI KULLANIMI

1. Viteste: Ayak çok yavaş çekilir, kavrama noktasına dikkat edilir. Aracın sarsıntısız kalkışı sağlanır.

2-3-4 ve 5 Viteslerde: Ayak ilk kalkışa nazaran biraz daha hızlı çekilir,

PARK EDERKEN NE YAPILIR.

- El freni çekilir,
- Kontak kapatılır,
- Vites 1'e alınır,
- Önce debriyaj sonra fren pedalı bırakılır.

DİZEL ARAÇLARDA MOTOR DEVİR GÖSTERGESİ

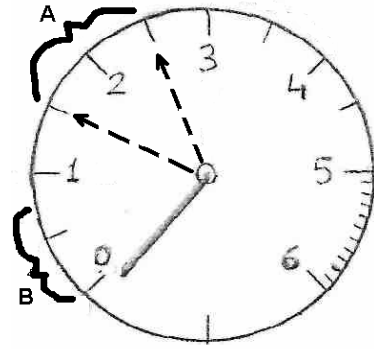

- A :** Ekonomik yakıt tüketimi (1500-2500 arası)
1500 dev/dak altına indiğinde vites küçültülür
2500 dev/dak üstüne çıktığında vites büyütülür
- B :** Rölanti de çalışması

BENZİNLİ ARAÇLARDA MOTOR DEVİR GÖSTERGESİ

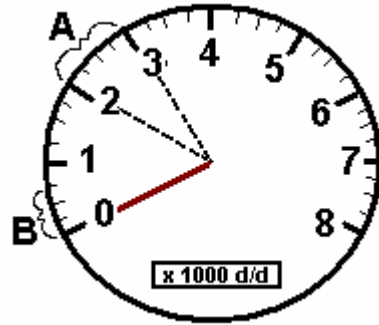

- A :** Ekonomik yakıt tüketimi (2000 -3000 arası)
2000 dev/dak altına indiğinde vites küçültülür
3000 dev/dak üstüne çıktığında vites büyütülür
- B :** Rölanti de çalışması

VİTES KUTUSU

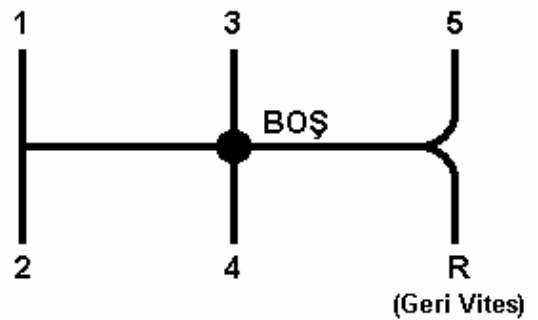

OTOMATİK VİTESLİ ARAÇ

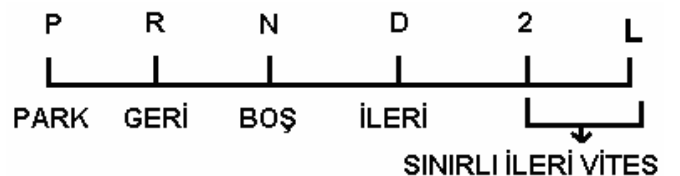

ATALAY SÜRÜCÜ KURSU DİREKSİYON EĞİTİMİ NOTLARI

İLK HAREKETTE YAPILACAK İŞLEMLER



- 1) Araca binmeden önce sağdan akan trafiği kontrol edilir,uygunsa kapı açılıp içeri girilir.
- 2) Ayna kontrolleri yapılır, oturduğunuz koltuk kendi durumunuza göre ayarlanır ve emniyet kemeri takılır.
- 3) Debriyaja basıp vitesi boşa alınır.(Ayrıca aracın kaymaması için emniyet olarak frene de basılır.)
- 4) Kontak yerine takılıp çevrilir,motor çalıştırılır,
- 5) Motor çalıştıktan sonra debriyaj pedalına basıp vites kalkış durumuna (Vites 1'e) getirilir.
- 6) Kalkış sinyali verilir. (Sol sinyal)
- 7) El freni bırakılır.(El frenini bırakırken hafif yukarı çekerken düğmeye basılır,o durumda aşağı indirilir.)
- 8) Kalkış esnasında iç ve dış ayna kontrolleri araç var mı diye tekrar yapılır.
- 9) Debriyayı belirli bir noktaya (kavrama noktası) getirirken bir miktar gaz verilir ve kalkış tamamlanır. (Debriyajın kavrama noktasını iyi öğrenin)
- 10) Trafik akışı ve o andaki hızımız uygunsa, gaz belirli ölçüde artırılır ve vites 2'ye alınır. Gaz ve debriyaj pedalları kullanılırken birine basıldığı zaman diğeri kaldırılır.Öteki kaldırılırken diğeri indirilir. (Vites değiştirmelerde iki ayak terazinin iki kefesine benzetilir. Terazinin bir kefesine basarsanız diğer kefesine havaya kalkar)
- 11) Vites büyütürken hangi viteste olursanız olun gaz ilk önce yavaş yavaş artırılır. Belirli bir hıza ulaştığımız zaman (motor sesi sizi uyacaktır) vites büyütülür. Debriyaj bırakırken kontrollü bir biçimde bırakılır.

DURUŞTA YAPILACAK İŞLEMLER

- 1) Gazdan ayak çekilir,araç kendi halinde biraz hareket eder.(Önünüz uygun değilse hemen frene basılır ve bu sırada ayna kontrolleri yapılır.)
- 2) Ayna kontrol edilir,sağ sinyal verilir, Yavaş gidiyorsanız ilk önce debriyaja sonra frene basılır.
- Hızlı gidiyorsanız ilk önce frene sonra debriyaja basılır. Freni kullanırken arabayı sarsmayacak şekilde kullanılır. Arabanız durma noktasına gelirken mutlaka debriyaj kullanılır.(Debriyaja motor stop etmesin diye basılır. Duracağınız yer,arabanın istediği yer değil,sizin istediğiniz yer olmalıdır.)
- 3) Vites boşa alınır,sinyal kapatılır. Motor stop ettirilir kontak anahtarı kapatılır.
- 4) Vites 1 'e alınır, el freni düğmesine basmadan yavaş bir şekilde yukarı doğru çekilir.
- 5) İlk önce debriyaj kaldırılır, sonra fren den ayağınız çekilir. Emniyet kemeri çözülür.
- 6) Sol arka kontrolü 100 metreyi göreceğ şekilde yapılır. Sağ elle kapı açılır.(trafiği kontrol ederek.) Araçtan dikkatli ve kontrollü bir şekilde inilir.

GERİ GERİ GİTMEK :

Araç geri gitmek için en sağ şeride veya yolun en sağına çekilir.Vites geri vites konumuna getirilir. Ön ve arka trafik kontrol edilir.Bu kontrol ya arka camdan veya pencereden bakarak yapılır.Geri giderken araçta oturuş pozisyonu çok önemlidir.



ATALAY SÜRÜCÜ KURSU DİREKSİYON EĞİTİMİ NOTLARI

VİTES DEĞİŞTİRMEK

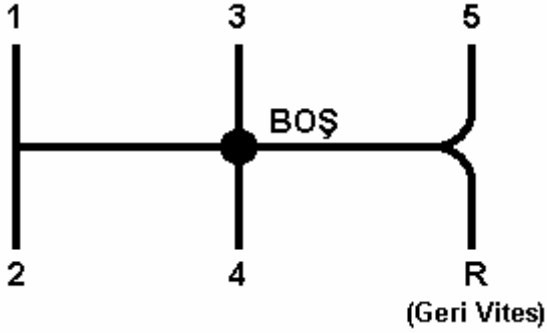

A- Vites kolunu boş vitesten bire almak için 1. ve 2. vitesin bulunduğu kısmı bir duvar gibi düşünürsek, boşta olan vitesi (sola doğru) bu duvara değdirip duvar kenarından öne iterek 1. vitese alınır

B- Vites kolunu 1. vitesten 2'ye alırken bu duvarın kenarını takip ederek arkaya doğru çekilir.

C- Vitesi 2'den 3'e alırken vites kolunu duvarı yakalamadan öne doğru itin, vites kendi kendine 3'ün karşısına gelecektir.

D- Vitesi 3'ten 4'e alırken vites kolunu sağa sola çekmeden yavaş bir şekilde arkaya doğru çekin. (en kolay vites konumu)

E- Vitesi 4'ten 5'e alırken vites kolunu öne doğru çok az iterek boş vites bulunur, daha sonra vites kolu sağ tarafa doğru itilerek 5. vitesin bulunduğu duvara değdirilerek ,duvarı takip ederek öne doğru itilir.

VİTES KÜÇÜLTMEK

A- 5 'ten 4'e alırken debriyaja basarak vitesi duvarı yakalamadan yavaşça boş vitese alınıp 4. vites için tam ortada iken arkaya doğru çekilir.

B- 4'ten 3'e alırken vitesi sağa sola çekmeden arkadan öne doğru itin.

C- 3'ten 2'ye alırken vites kolunu arkaya doğru çok az çekerek boş vites bulunur, (Fazla çekerseniz 4'e geçer.)daha sonra vites kolu sol tarafa doğru (kendimize doğru) çekilerek 2.vitesin bulunduğu duvara zorlamadan dayandığını hissedin,duvarı takip ederek arkaya doğru çekin,2'ye geçmiş olur.Vites değiştirirken darbeli kullanmayın, arabanızı yıpratacaktır.

D- Vites kolunu 2. vitesten 1'e alırken, bu duvarın kenarını takip ederek öne doğru it

E- Vitesi 1'den boşa alırken duvarı yakalamadan yavaşça ortaya doğru çekerek boş vitese alın.(Çok arkaya çekerseniz 2. veya 4. vitese geçebilirsiniz)

DİREKSİYON ,OTURMA POZİSYONU, DEBRİYAJ , GAZ PEDALI

Direksiyon: Direksiyonu 9'u çeyrek geçe (A ve B noktalarından) durumunda tutun ve içten çevirmeyin.Direksiyonu sıkmayın, ona gerektiği kadar yön verin. Eğer direksiyonu sıkarsanız onu yönlendiremezsiniz.

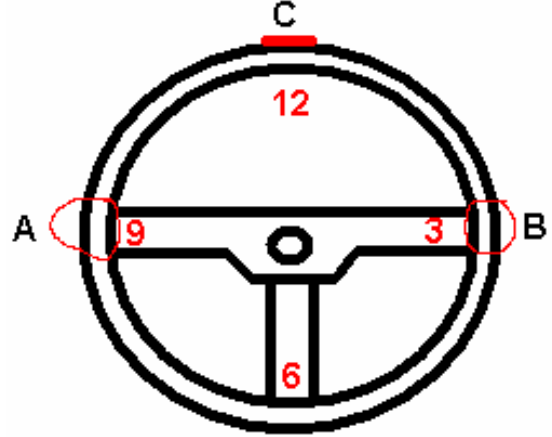

Oturma pozisyonu: Aracın ön koltuğuna oturduğunuz zaman sırtınızı koltuğa dayayıp kolunuzu öne doğru uzatın. Bileğiniz direksiyon simidinde saat 12 noktasına değecek şekilde koltuğu ayarlayın. (Koltuk sırtı 20' derecelik açı ile arkaya eğimli olması gerekir.)

Debriyaj: Debriyaj motorunuzdaki kuvveti tekerleklerle iletmek için kullanılan bir alettir. Her vites değiştirilirken kullanılır.Bunun dışında kullanılmaz. Çok basit ve kolay bir amacı olan debriyayı doğru kullanmayı öğrenelim.Sol Ayak topuğumuzu yere destek yaparak kullanmayalım Debriyayı sert ve aniden bırakmayalım. (Ama basarken birden basabiliriz)

Gaz: Gaza kesinlikle birden bire basmayın, az az basın. Ayrıca gaz pedalını basarken motorun sesini dinleyin, Göstergelerdeki motor devir göstergesi gaz pedalını bağlı olarak gösterir.

SON SÖZ OLARAK:

Araba kullanmanın sorumluluğunu bilerek kullanan sürücü adaylarına başarılar dileriz

Atalay Sürücü Kursu
Direksiyon Usta Öğreticileri
www.ehliyetokulu.com
0216 414 66 66